

# ProfiEVO

**ORIGINAL MADE IN ITALY**

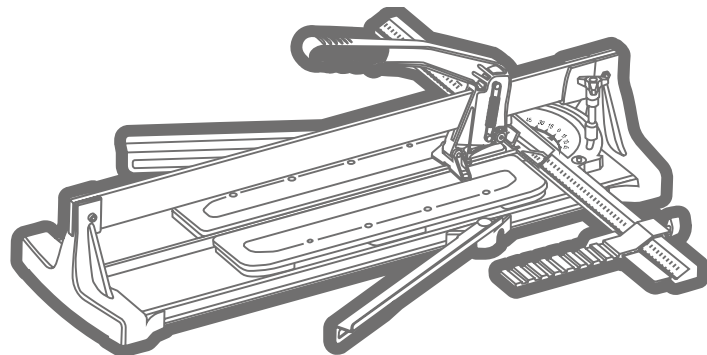

IT

Istruzioni per l'uso della  
Tagliapiastrelle super professionale  
TAGLIO A SPINTA

GB

Operating Instructions  
Tile cutter for professional use  
PUSHING CUTTING SYSTEM

F

Mode d'emploi  
Coupe-carreaux professionnelle  
COUPE À POUSSÉE

D

Bedienungsanleitung  
PROFI EVO - Fliesenschneidemaschine  
SCHNEIDET MIT STOSS

E

Manual de instrucciones  
Cortadora de azulejos profesional  
EMPUJE PARA CORTAR

PT

Manual de instruções  
Máquina de azulejos professional  
EMPURRE PARA CORTAR

NL

Gebruiksaanwijzing  
Professionele tegelsnijmachine  
DUWSYSTEEM

DK

Betjeningsvejledning  
Professionel klinkeskærer  
SKÆRING VED PRES

RU

Инструкция по применению  
Супер профессиональные фрезы  
РЕЗКА ДАВЛЕНИЯ

PL

Instrukcje dotyczące korzystania z  
Super profesjonalne pilarki  
CUT TO PUSH

BG

Инструкции за експлоатация  
Машина за рязане на за професионална употреба  
СИСТЕМА ЗА РЯЗАНЕ ЧРЕЗ ИЗБУТВАНЕ







LT

Eksploatavimo instrukcijos  
Plytelių pjauštymo staklės profesionaliam eksploatavimui  
STUMDOMA PJAUSTYMO ĮRANGA

AR

تعليمات استخدام  
مقص البلاط المهني الفائق  
التقطيع بالدفق

**DATI TECNICI - TECHNICAL DATA - DONNÉES TECHNIQUES - TECHNISCHE DATEN - DATOS TÉCNICOS - DADOS TÉCNICOS - TECHNISCHE GEGEVENS - TEKNISCHE DATA - ТЕХНИЧЕСКИЕ ДАННЫЕ - DANE TECHNICZNE - TECHNINIAI DUOMENYS - البيانات الفنية**

ART.						
<b>6401EV</b>	450 mm	320x320 mm	5-15 mm	Ø 15x6x 1,5 mm	816x285x 265 mm	8,5 Kg
	17.72 in	12.60x12.60 in	0.2 - 0.59 in	Ø19/32 in	32.12 x 11.22 x 10.54 in	18.74 Lb
<b>6601EV</b>	630 mm	440x440 mm	5-15 mm	Ø 15x6x 1,5 mm	996x285x 265 mm	9,5 Kg
	24.8 in	17.32x17.32 in	0.2 - 0.59 in	Ø19/32 in	39.21 x 11.22 x 10.54 in	20.94 Lb
<b>6850EV</b>	880 mm	620x620 mm	5-15 mm	Ø 15x6x 1,5 mm	1134x285x 265 mm	13 Kg
	34.65 in	24.41x24.41 in	0.2 - 0.59 in	Ø19/32 in	44.65 x 11.22 x 10.54 in	28.66 Lb
<b>61000EV</b>	1030 mm	720x720 mm	5-15 mm	Ø 15x6x 1,5 mm	1396x285x 265 mm	14,1 Kg
	40.55 in	28.35x28.35 in	0.2 - 0.59 in	Ø19/32 in	54.96 x 11.22 x 10.54 in	31.09 Lb
<b>61300EV</b>	1330 mm	940x940 mm	5-15 mm	Ø 15x6x 1,5 mm	1696x285x 265 mm	17,08 Kg
	52.36 in	37.00x37.00 in	0.2 - 0.59 in	Ø19/32 in	66.71 x 11.22 x 10.54 in	37.65 Lb
<b>61600EV</b>	1630 mm	1150x1150 mm	5-15 mm	Ø 15x6x 1,5 mm	1996x285x 265 mm	19,94 Kg
	64.17 in	45.27x45.27 in	0.2 - 0.59 in	Ø19/32 in	78.58 x 11.22 x 10.54 in	43.96 Lb



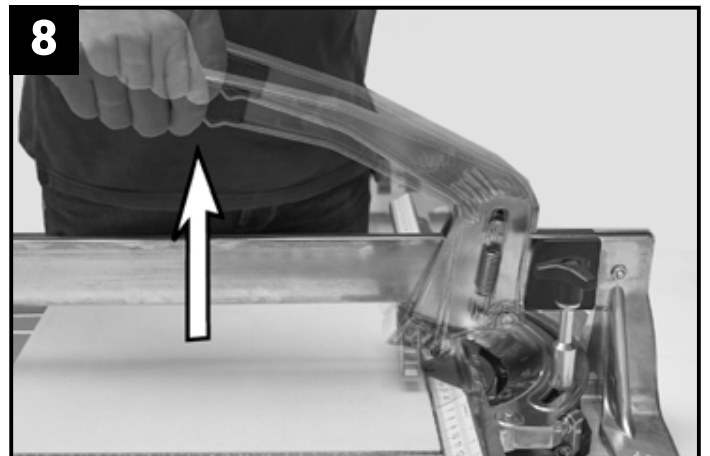
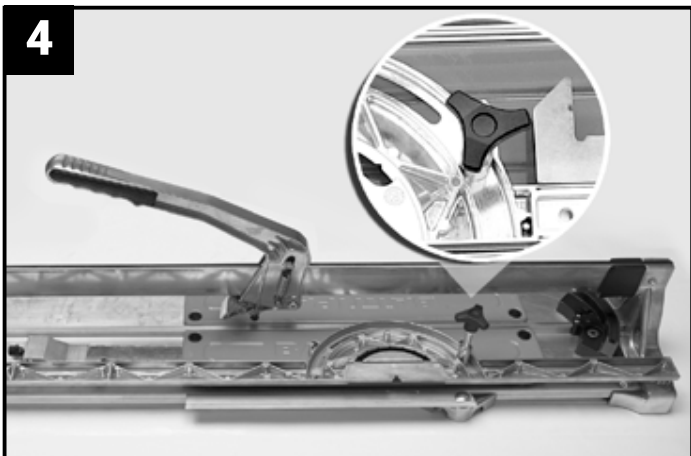
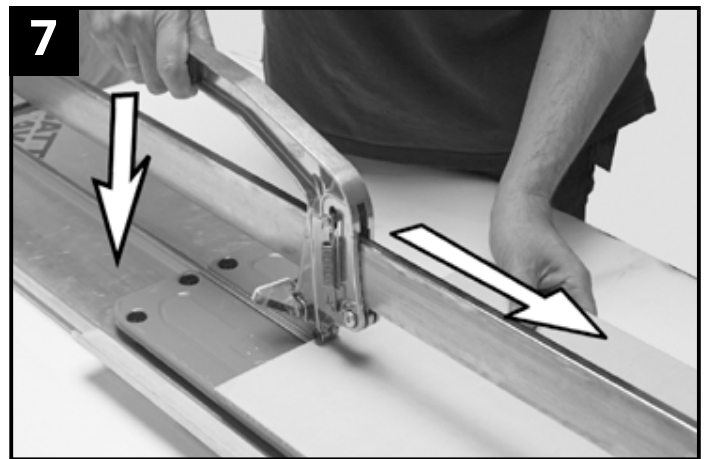
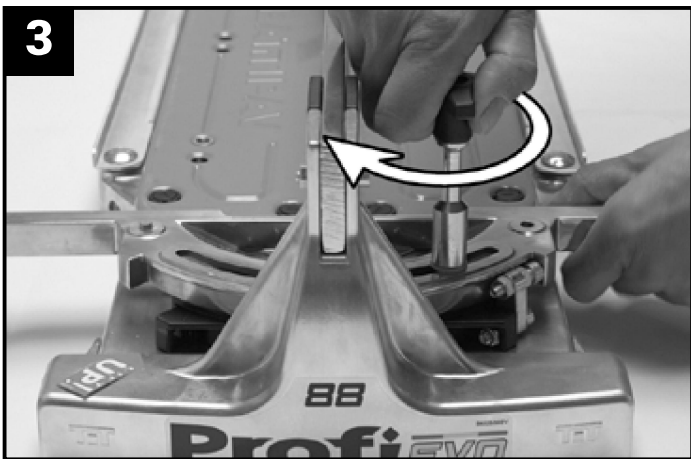
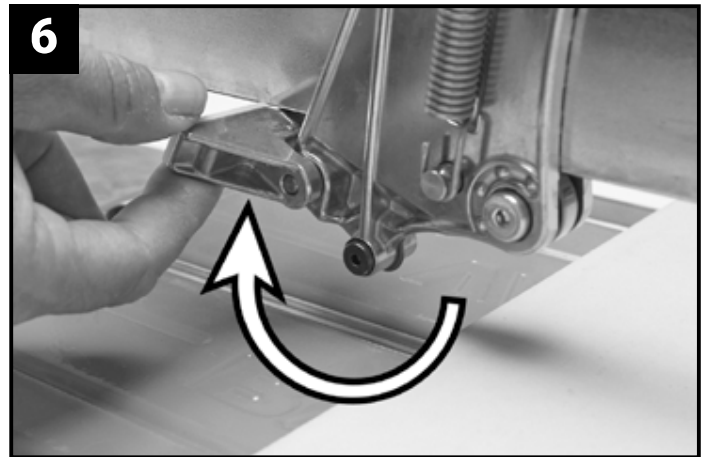
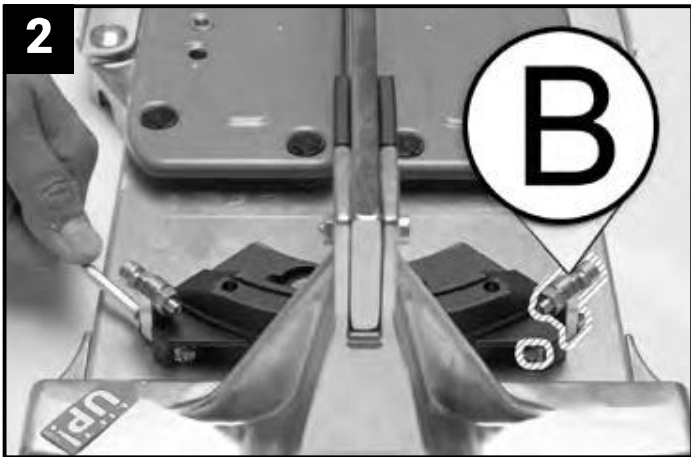
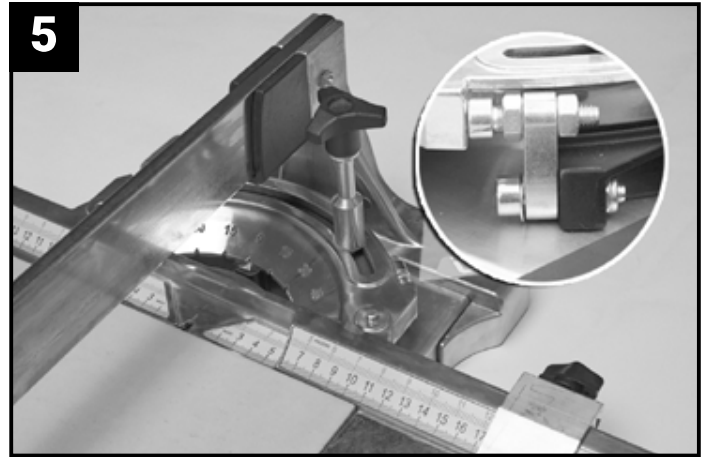
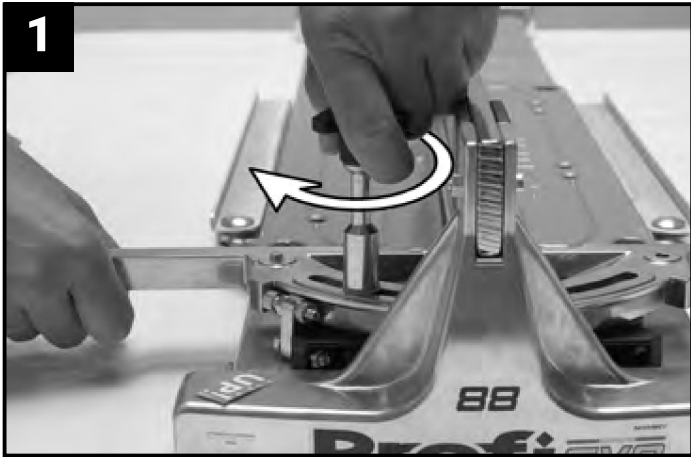



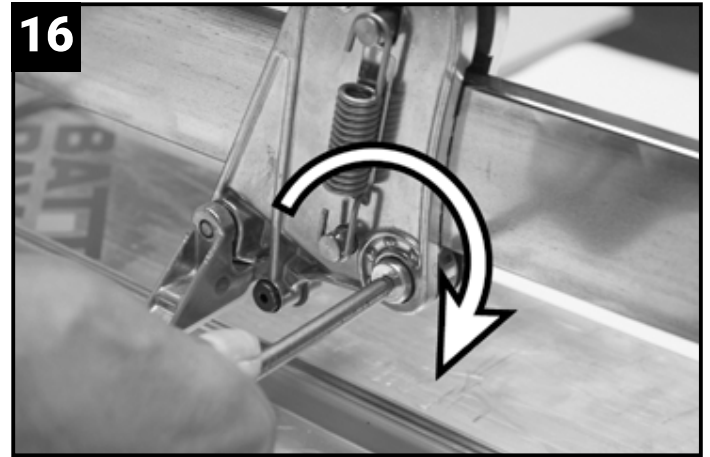
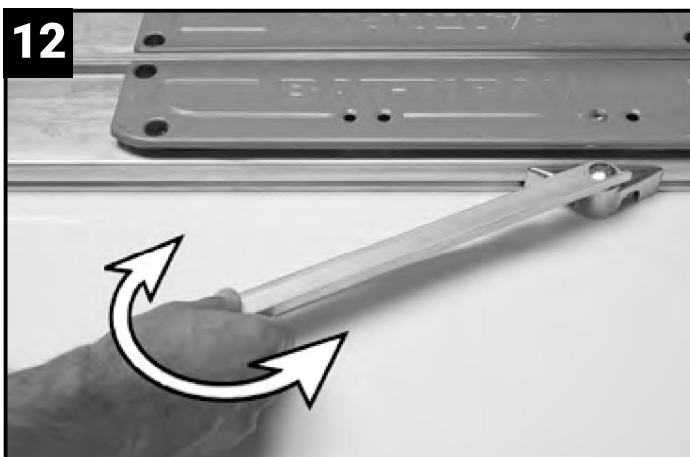
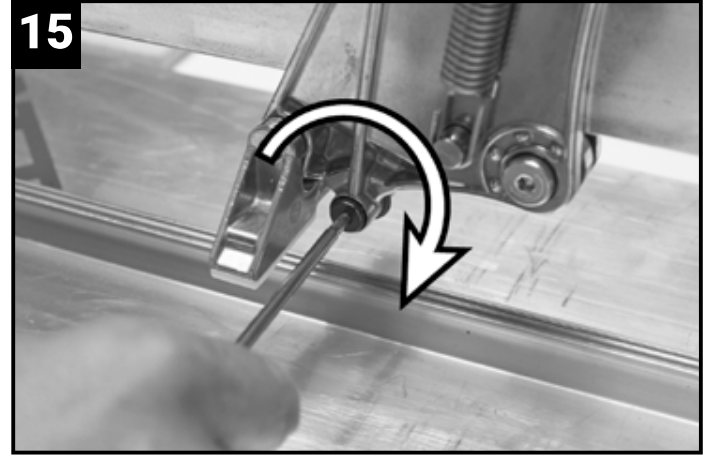
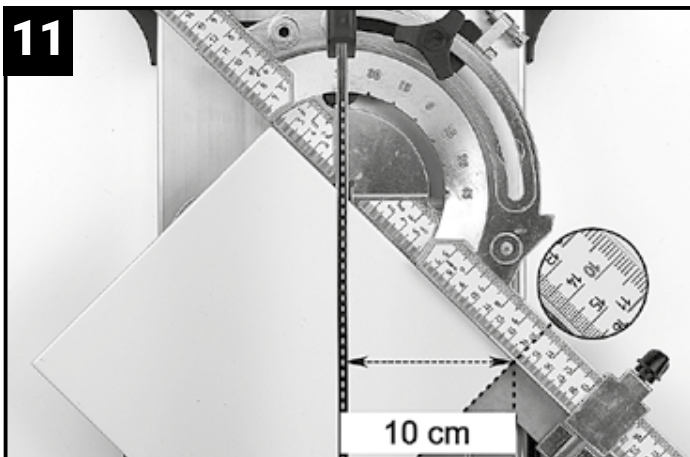
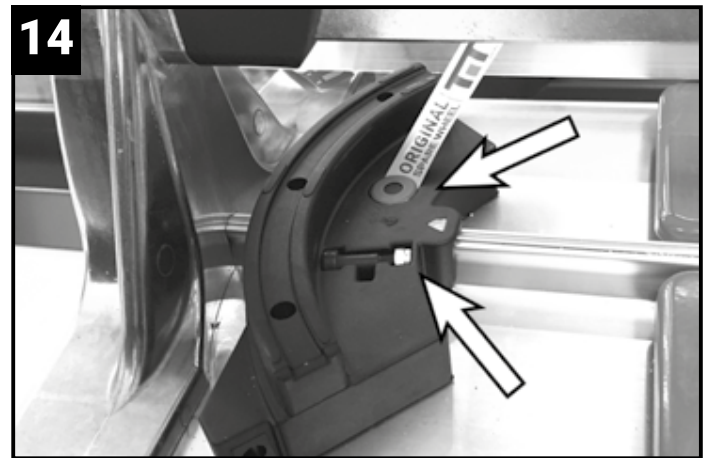
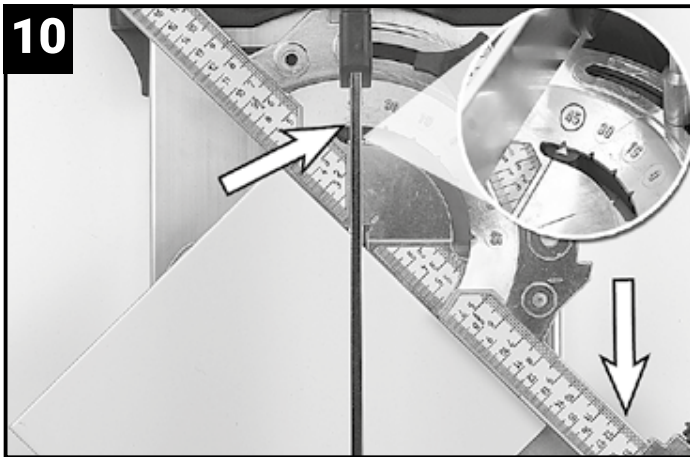
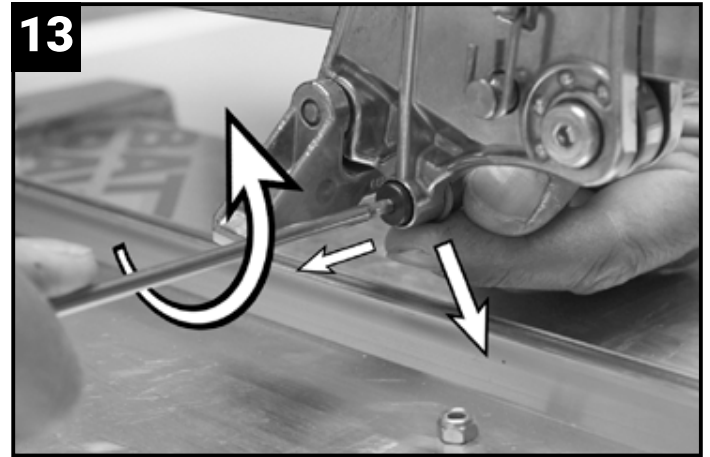
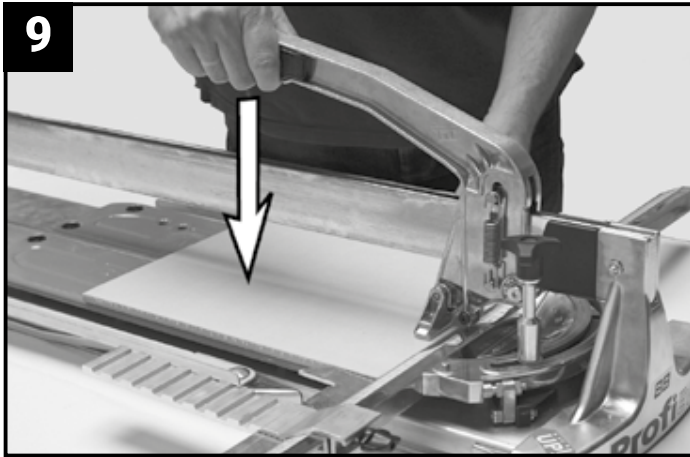

## TECHNISCHE GEGEVENS

Snijdikte: 5-15 mm

### Snijgereedschap:

WIELTJE IN HARDMETAAL

Art. 2009

### Geadviseerd gebruik:

KERAMIEK, MONOCUISSON,  
GEËMAILLEERDE GRÈS

## GEBRUIK

### ATTENTIE



**Voordat ze de fabriek verlaten worden alle machines onderworpen aan keuringen en testen en worden ze nauwgezet gecontroleerd.**

**Het bedrijf BATTIPAV werkt voortdurend aan de ontwikkeling van haar machines en behoudt zich dus het recht voor modificaties aan te brengen. De gegevens en afbeeldingen in deze gebruiksaanwijzingen zijn dus niet rechtgevend.**

De tegelsnijmachine PROFIL EVO is een hoogstaand technologisch product met excellente prestaties voor het snijden van keramische materialen, monocottura en gres.

## VOORZORGSMAATREGELEN

- De constructeur wijst elke vorm van aansprakelijkheid af voor het gebruik van de tegelsnijmachine PROFIL EVO met ander gereedschap en voor het snijden van materialen die niet vermeld zijn in de paragraaf "AANBEVOLEN GEBRUIK".

## MONTAJE

De machine uit de verpakking halen en controleren of geen enkel onderdeel beschadigd is.  
De tegelsnijmachine PROFIL EVO assembleren.

### DE FABRIKANT ASSEMBLEERT DE PROFIL EVO VOOR RECHTSHANDIGE BEDIENERS.

- 1** Zet de snijwinkelhaak zoals op de foto 1 en blokkeer deze met de knop

### LINKSHANDIGE BEDIENERS

- 2** Demonteer met een zeshoeksteeksleutel van 5 mm de "0 graden" stop en zet deze aan de andere kant (B) van de snijwinkelhaakhouder.
- 3** Plaats de snijwinkelhaak en blokkeer hem met de bevestigingsknop.

## TRANSPORTE

De tegelsnijmachine PROFIL EVO kan makkelijk getransporteerd worden.

- demonteer de winkelhaak en haal hem uit zijn zitting;
- 4** • plaats de aanwijzer en de bijbehorende tegelsteunplaat op de binnenkant van de winkelhaakarm.
- 4** • gebruik de opening met schroefdraad op het steunvlak en bevestig de winkelhaak omgekeerd met behulp van de blokkeerknop.

## SNIJDEN VAN TEGELS

### LET OP



- 5** a) breng het register voor "0 graden" omhoog en plaats de winkelhaak op een hoek van "0 graden".
- 6** b) plaats de te snijden tegel op het steunvlak op het punt dat gesneden moet worden.  
Gebruik voor meer precisie de aanwijzer en de bijbehorende steunplaat.
- 7** c) breng de breekvoet omhoog
- 8** d) snijd de emailaag op de tegel over de volledige lengte door de snijhendel met een constante druk naar beneden te drukken.
- 9** e) Handelend op de snijhendel breng het pootje op de breekplaats en oefen een geleidelijk groter wordende druk uit totdat de tegel volledig gesneden is.

### SCHUIN SNIJDEN

- maak de blokkeerknop van de winkelhaak los;
- 10** • breng de winkelhaak op 45°;
- plaats de te snijden tegel op het steunvlak en snijd hem zoals aangeduid in paragraaf "SNIJDEN VAN TEGELS".

**LET OP**

**VIA DE AANWIJZER EN DE BIJBEHORENDE TEGELSTEUNPLAAT KUNNEN TEGELS SCHUIN OP VERSCHILLENDE MATEN GESNEDEN WORDEN.**

**LET OP**

**11 DE WINKELHAAK IS UITGERUST MET EEN SPECIFIEKE CENTIMETERVERDELING VOOR RECHTSTREEKSE AFLEZING VAN DE TE SNIJDEN MAAT.**

**LET OP**

**12 VOOR EEN BETERE STABILITEIT BIJ HET SNIJDEN VAN GROTE TEGELS MOET HET LATERALE VERLENGSTUK GEBRUIKT WORDEN.**

**GEWOON ONDERHOUD****VERVANGING GRAVEERWIEL**

**13** Verwijder de schroef en de borgmoer van het graveerwiel uit de zitting met behulp van een mannelijke inbussleutel van 3 mm.

**14** Verwijder het versleten graveerwiel en vervang deze met het meegeleverde reserve-exemplaar. Reinig de oppervlakken van eventuele bewerkingsresten.

Voor een betere schuifbaarheid van het graveerwiel is het aangeraden om het oppervlak van de borgschroeven te smeren met lithiumvet. Monteer de schroef en de borgmoer van het graveerwiel opnieuw.

**Gebruik altijd originele BATTIPAV reserveonderdelen (Art. 2009).**

**LET OP**

**15** • Registreer het graveerwiel door de schroef aan te draaien met een mannelijke inbussleutel van 3 mm, totdat de laterale speling wordt gereduceerd, waardoor de blokkering wordt vermeden.

**AFSTELLING SNIJWAGENTJE**

• Verwijder eventuele bewerkingsresten van de schuifbalk van het snijwagentje, zonder te smeren.

**16** • Verwijder de laterale speling van het wagentje door aan de schroef te draaien zoals aangeduid op foto 14, met behulp van een mannelijke inbussleutel van 4 mm.

**LET OP**

**EEN OVERMATIGE AFSTELLING IS NADELIG VOOR DE GOEDE SCHUIFBAARHEID VAN HET SNIJWAGENTJE.**

**REINIGING**

Houd de schuifstang schoon met een universeel smeermiddel

**ONTMANTELLEN**

Bij sloop van de volledige machine of van delen ervan moeten de materialen weggegooid worden volgens de geldende normen.

**Werkblad**

Aluminium	AL
Staal	AC
Polyamide	PA

**Snijwagengeleider**

Staal	AC
-------	----

**Wagentje**

Aluminium	AL
Polyamide	PA

## STORINGEN

**HET SNIJWIELTJE DIENT DOOR EEN GESPECIALISEERDE TECHNICUS TE WORDEN GEREPAREERD. Alleen ervaren technici mogen reparaties uitvoeren met originele reserveonderdelen. Als u dit niet doet, kunt u de gebruiker van de machine ernstig in gevaar brengen.**

Uitgesloten van de garantie zijn defecten die niet afhankelijk zijn van een gebrek aan overeenstemming die bestonden op het moment van de aankoop, zoals bijvoorbeeld:

- Slijtage van de materialen (rekening houdend met de gemiddelde levensduur van het product)
- Niet-naleving van de instructies in deze handleiding.
- Interventies en manipulaties uitgevoerd door onbevoegd personeel.
- Gebruik van niet-originele reserveonderdelen.

Probleem	Oorzaak	Oplossing
<b>Het snijwagentje verschuift niet vlot.</b>	Er zit vuil op de geleiderstang.	Verwijder de resten op de stangen.
	De lagers van de snijwagen zijn beschadigd.	Wend u tot de verkoper om de lagers te laten vervangen.
<b>Het snijwagentje beweegt onregelmatig.</b>	De lagers van de snijwagen zijn beschadigd.	Wend u tot de verkoper om de lagers te laten vervangen.
<b>Het snijwielletje snijdt niet correct.</b>	Het snijwielletje is versleten.	Vervang het snijwielletje.
	De steunschroef van het snijwielletje zit los.	Controleer of het snijwielletje correct werd ingesteld.